

Pièces

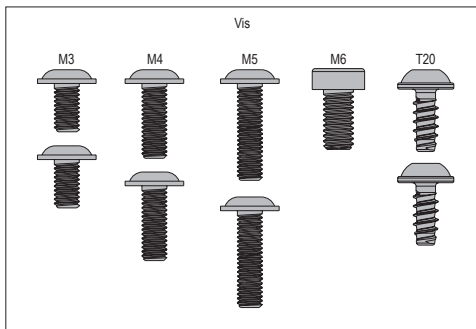

M3	M4	M5	M6	T20
FOX	ÖHLINS	ROCKSHOX	ROCKSHOX SUNTOUR	ADAPTER PLATTE/PLATE

Préparation du montage

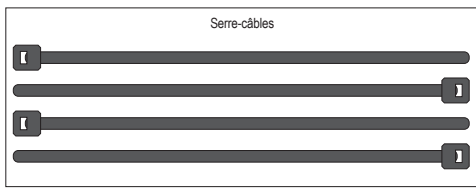
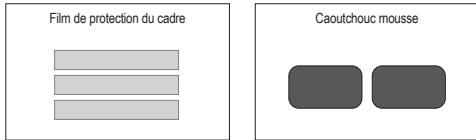
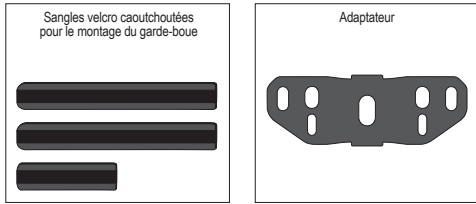

Coller le caoutchouc mousse sur le garde-boue (à l'extérieur)

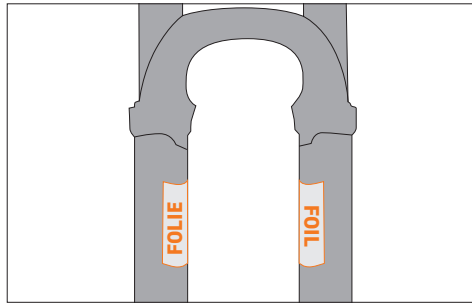

Fixer le film de protection du cadre au tube plongeur.

1. Option de fixation au moyen de l'adaptateur

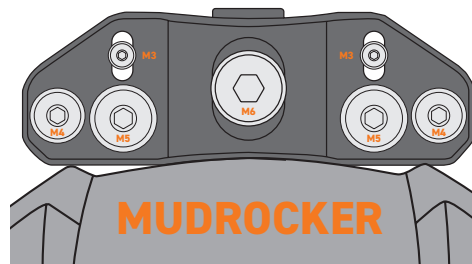

L'adaptateur de fourche MUDROCKER FRONT peut être fixé de différentes manières sur le pont de fourche. Veuillez vérifier au préalable si les options de trous disponibles correspondent à celles de votre fourche. L'adaptateur doit être fixé au minimum à l'aide de la vis M6 au centre ou de 2 vis latérales. L'adaptateur peut également être utilisé tourné de 180 degrés. Il faut veiller à respecter la distance minimale par rapport au pneu, même lorsque la suspension est comprimée.

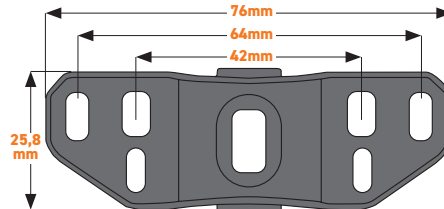

Disposition pour le montage de Fox

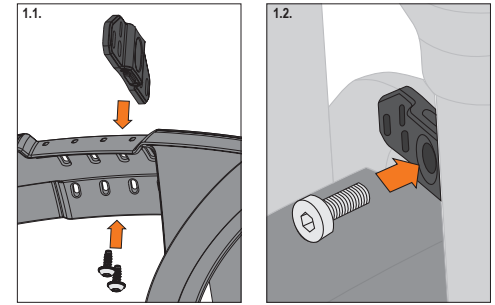

1.1. Visser l'adaptateur sur le garde-boue en fonction du schéma de trous requis. Utiliser les vis autotaraudeuses fournies à cet effet. (TX20)

1.2. Visser l'adaptateur au pont de la fourche.

2. Option de fixation au moyen de sangles velcro ou de serre-câbles

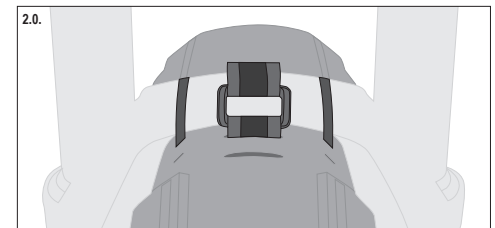

Montage sur le tube plongeur

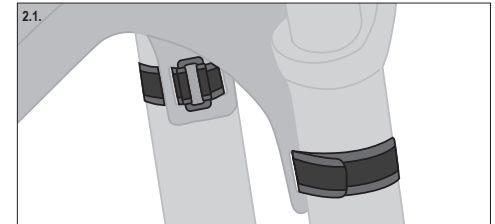

2.1. Enfiler les longues sangles et serrer.

Pièces

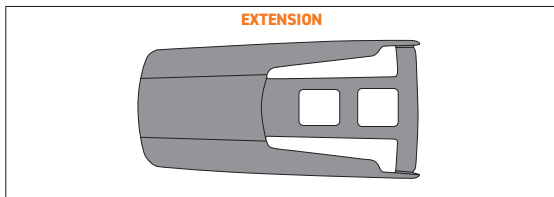
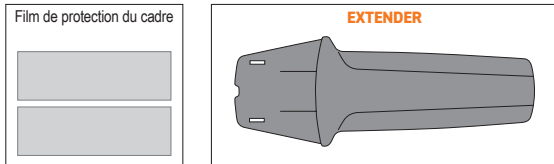
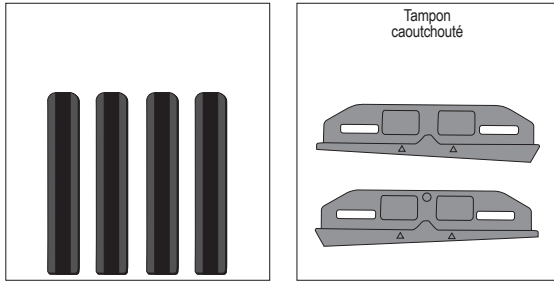

1. Monter le tampon caoutchouté sur le garde-boue

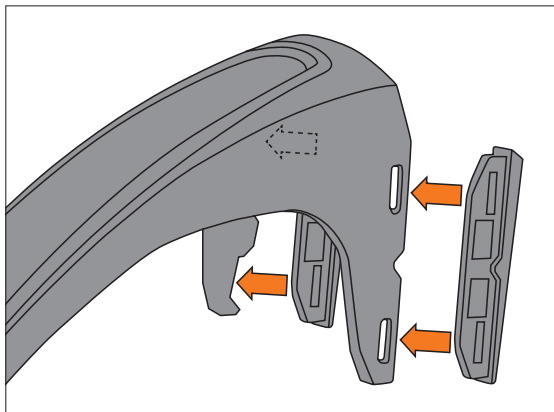

1.1 Régler l'espacement du garde-boue. (2 positions possibles)

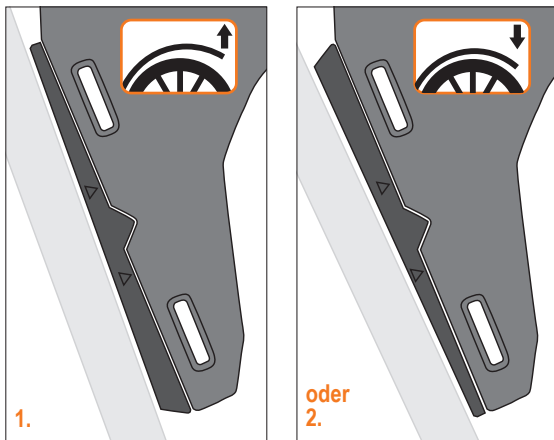

ATTENTION !

Veiller à utiliser le film de protection du cadre.

1.2. Appliquer le film de protection sur le cadre. (au préalable, nettoyer soigneusement le cadre)

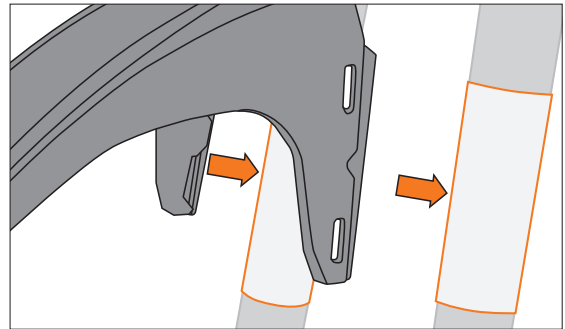

2. Enfiler la sangle velcro avec le côté caoutchouté face au cadre. Serrer les sangles avant chaque trajet !

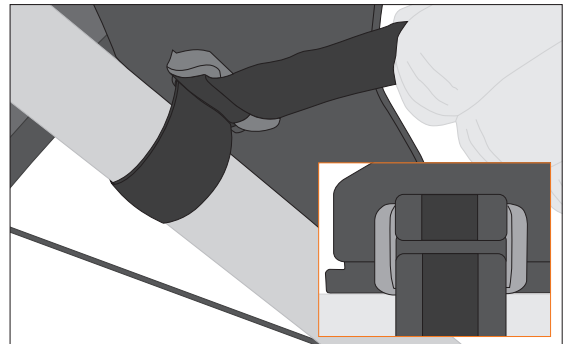

Position finale de sangle

3. En option

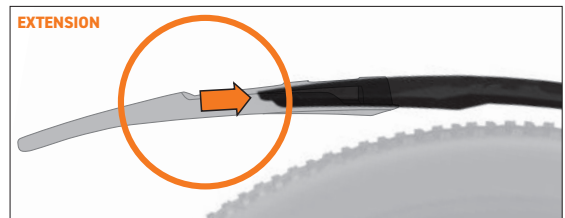

ATTENTION !

Fixer le prolongateur dans le garde-boue et le couper pour qu'il s'insère entre les haubans. Veiller à éviter tout contact avec les haubans.

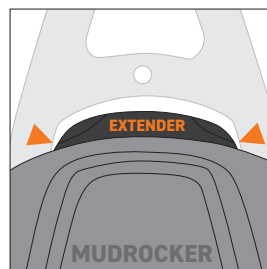

Les terrains accidentés peuvent entraîner des contacts brefs avec les pneus.



1. À l'aide d'un foret de 6 mm, percer un trou à travers le garde-boue et l'extension au point marqué.

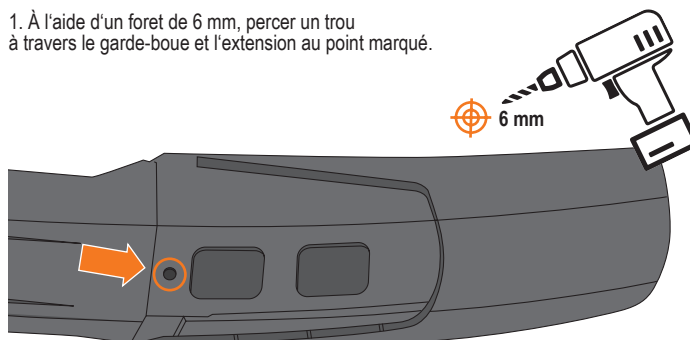

2. Insérer le bouchon de l'extérieur dans les deux trous superposés.

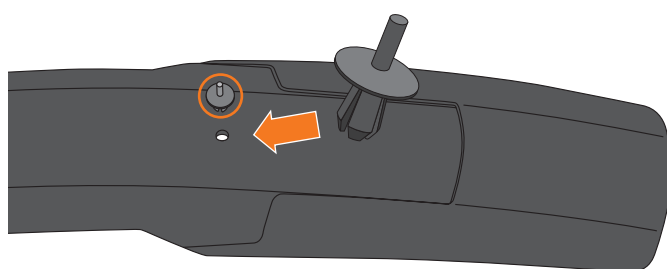

3. Enfoncer la tige d'expansion dans le bouchon jusqu'à ce qu'elle soit à fleur. Si nécessaire, utiliser un outil pour enfoncer la tige. Le bouchon relie maintenant fermement l'extension au garde-boue.

